

**spontan Tischentgratungsgerät Typ TEM – 1 / 2**



**Tischentgratungsgerät Typ TEM-1 / 2**

Zum gleichzeitigen Innen- und Außenentgraten von Rohren, Stangen und Profilen.

**Systembeschreibung**

Das Entgratungsgerät zeichnet sich durch seine stabile Bauweise als auch durch vorbildliche Sicherheit aus. Durch das vollkommen geschlossene Stahlblechgehäuse und der bedienerfreundlichen Verstelltechnik, bleibt nur der tatsächlich benötigte Arbeitsbereich frei. Die Bedienelemente sind so gestaltet, dass eine Umstellung auf verschiedene Durchmesser in Sekunden möglich ist. Auch der Umbau zur Blechentgratmaschine (Sonderzubehör) ist vorgesehen.

**Arbeitsbürste (nicht im Grundpreis enthalten)**

Die 100mm breite Walzendrahtbürste, hat sich in den vergangenen Jahrzehnten, in über 1000 Geräten bestens bewährt. Durch eine hohe Standzeit und stabile Bürstfläche, wird eine optimale Entgratungsqualität bei Materialdurchmessern bis 100 mm erreicht (abhängig vom Bürstendurchmesser). Die Walzendrahtbürsten sind in unterschiedlichen Drahtstärken und-qualitäten erhältlich (siehe Seite 3).

### Bürstenverschleiß

Der Bürstenverschleiß wird über ein Handrad (Zentralverstellung) an der Frontseite kompensiert.

### Bürstenwechsel

Für einen raschen und problemlosen Bürstenwechsel innerhalb von 3-5 Minuten, muss lediglich die schwenkbare Bürstenabdeckung geöffnet werden. Die dazu benötigten Werkzeuge werden mitgeliefert.

### Betriebssicherheit

**Die schwenkbare Bürstenabdeckung ist elektrisch gegen unbeabsichtigtes Öffnen gesichert.  
Beim Öffnen der Abdeckung, schaltet die Maschine automatisch ab.  
Der Betrieb mit geöffneter Abdeckung ist somit nicht möglich.**

### **Normalzubehör:**

- Bedienungswerkzeuge
- Bedienungsanleitung mit Wartungsanleitung

### Technische Daten

Maße: L = 550 mm, T = 350 mm, H = 380 mm  
Gewicht: ca. 70 kg  
Farbanstrich: RAL 7035 lichtgrau

### **TEM-1 Tisch- Entgratungsgerät mit einer konstanten Drehzahl**

#### Technische Daten

Spannung: 400 V, 50 Hz  
Motor: 3 Phasen, (deutsches Fabrikat) Direktanlasser  
Motorleistung: 3,0 kW (2,2 kW für NE- Bearbeitung)  
Drehzahl: wahlweise 1400 oder 2800 1/min (materialabhängig)

Artikel- Nr. 91.510-100/00

---

### **TEM-2 Tisch- Entgratungsgerät mit zwei Drehzahlen umschaltbar**

#### Technische Daten

Spannung: 400 V, 50 Hz  
Motor: 3 Phasen, (deutsches Fabrikat) Direktanlasser  
Motorleistung: 3,0 kW/2,2 kW umschaltbar  
Drehzahl: 1400/2800 1/min (materialabhängig)

Artikel- Nr. 91.510-102/00

---

## Optionen und Zubehör

### Arbeitsbürsten

Durchmesser	250mm	
Arbeitsbreite	100mm	
Typ WC 1	0,35 mm Stahldraht	Artikel- Nr. 71.61-0004/00
Typ WC 3	0,35 mm V2A Edelstahl	Artikel- Nr. 71.61-0005/00
Typ WC 3-S	0,35 mm V2A Edelstahl verseilt	Artikel- Nr. 71.61-0005/01
Typ WC 4	0,35 mm Stahldraht gehärtet	Artikel- Nr. 71.61-0006/00
Typ WC M	0,35 mm Messing	Artikel- Nr. 71.61-0007/00
Typ WC 8	0,20 mm Stahldraht	Artikel- Nr. 71.61-0010/00
Typ WC 32	0,20 mm V2A Edelstahl	Artikel- Nr. 71.61-0010/32
Typ WC 18	0,50 mm Stahldraht	Artikel- Nr. 71.61-0001/18

Andere Arbeitsbürsten auf Anfrage.

---

### **Kurzteilhalter**

zur sicheren Entgratung von kurzen Teilen ab 30mm Länge.

Mit einer Bohrung  
bis 16mm  
bis 100mm

Artikel- Nr. 52.915-300/00

---

### **Blechauflagewinkel**

zur sicheren Entgratung von geraden Blechen bestehend aus:

1 Stück verstellbarer Blechauflagewinkel  
und 1 Satz Führunglineale (Austausch der vorhandenen Führunglineale notwendig)

Artikel- Nr.91.510-109/01

---

### Maschinenständer TGS-S mit Stellfüßen

Der Maschinenständer kann mit allen Geräten der Typenreihe TEM ergänzt werden. Der Maschinenständer ist so gestaltet, dass der innerbetriebliche Transport mittels Gabelstapler leicht möglich ist.

Stabile Blechkonstruktion mit:

- 1 Stück Staub- / Späne-Schubfach
- 1 Stück Zwischenboden
- 1 Satz Stellfüße
- ähnlich obiger Abbildung

Artikel- Nr. 91.517-000/00

---



### Maschinenständer TGS-R mit Rollen

Der Maschinenständer kann mit allen Geräten der Typenreihe TEM ergänzt werden.

Stabile Blechkonstruktion mit:

- 1 Stück Staub- / Späne-Schubfach
- 1 Stück Zwischenboden
- 1 Satz Lenkrollen
- ähnlich nebenstehender Abbildung.

Artikel- Nr. 91.517-000/01

---

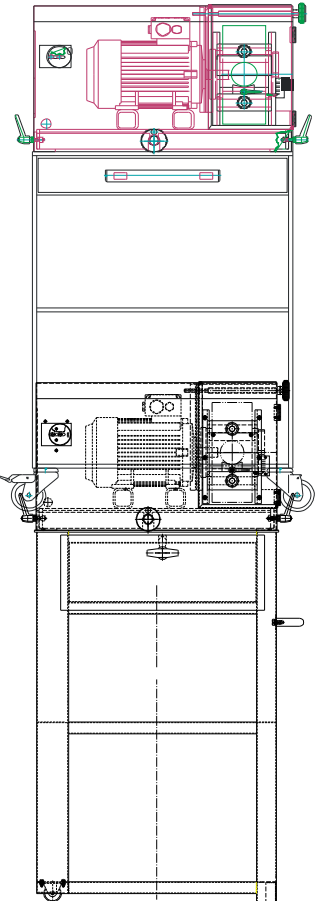

### Maschinenständer TGS-RS mit Rollen und Stellfüßen

Der Maschinenständer kann mit allen Geräten der Typenreihe TEM ergänzt werden.

Stabile Blechkonstruktion mit:

- 1 Stück Staub- / Späne-Schubfach
- 1 Stück Zwischenboden
- 2 Stück Bockrollen
- 2 Stück Stellfüße
- ähnlich nebenstehender Abbildung.

Artikel- Nr. 91.517-000/02

---

**Maschinenständer TGS-A mit Anschlussstutzen für externe Absaugung**

Der Maschinenständer kann mit allen Geräten der Typenreihe TEM ergänzt werden.

Stabile Blechkonstruktion mit:

- 1 Stück Zwischenboden
- 1 Satz Bockrollen
- 1 Stück Anschlussstutzen Durchmesser 100 mm, rückseitig für externe Absaugung

Ausführung ohne Schubfach, ähnlich nebenstehender Abbildung.

